



CINBOSA®
Water Pumps

BOMBA SUMERGIBLE PARA LODOS

Modelos: 4BWSE-DS
Descarga: 4"
Paso de esfera: 3"
2 - 7.5 HP / 1750 RPM



DESCARGA

4" (10.02 cm) horizontal, con brida.

TEMPERATURA MÁXIMA DEL LÍQUIDO

40°C (104°F) continuo, 60°C (140°F) intermitente.

VOLUTA

Hierro gris ASTM A-48 clase 30

CUBIERTA DEL MOTOR

Hierro gris ASTM A-48 clase 30

PLATO DEL SELLO

Hierro gris ASTM A-48 clase 30

IMPULSOR

Diseño: 2 álabes, tipo semiabierto, con venas en la parte posterior.

Material: hierro gris ASTM A-48 clase 30

FLECHA

Acero inoxidable 416

EMPAQUES

Forma "□" de Buna-N

PINTURA

Esmalte brillante base agua

SELLO

Diseño: dual, tipo mecánico, lubricado en aceite.

Material: carburo de silicio con Viton tipo 01 sello exterior, cerámica de carbono con Buna-N tipo 01 sello interior, con tornillería de acero inoxidable.

TORNILLERÍA

Acero inoxidable

CABLE

Cuenta con 12.1 metros de cable para uso rudo de neopreno tipo SO 10/4. El cable es sellado con compuesto epóxico.

MOTOR

Diseño NEMA B, tres fases, 230 y 460 volts, 60 Hz, 1750 RPM; opera en baño de aceite para su lubricación y enfriamiento. Requiere de protección externa por sobrecarga.

EQUIPO OPCIONAL

Cable adicional, sello de carburo de tungsteno y codo de acoplamiento móvil CAM 4.

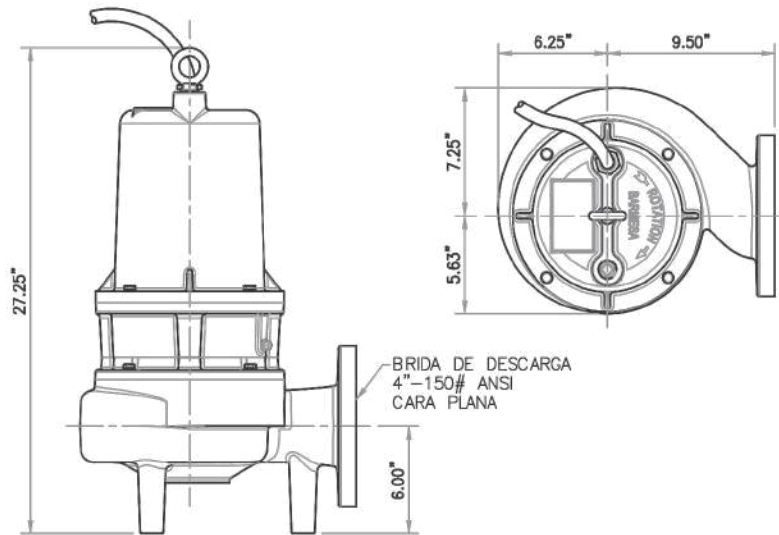

MODELO	CÓDIGO	HP	V	F	RPM (Nominal)	MÁX. AMPERES	AMPERES ROTOR BLOQUEADO	CÓDIGO NEMA	TAMAÑO DE CABLE	TIPO DE CABLE	PESO (kg)
4BWSE203DS	60170090	2	208/230	3	1750	15.8/14.3	40	F	14/4	STOW	91
4BWSE204DS	60170095	2	460	3	1750	7.2	20	F	14/4	STOW	91
4BWSE303DS	60170092	3	208/230	3	1750	17.3/15.9	49.5	H	14/4	STOW	93
4BWSE304DS	60170096	3	460	3	1750	8	24.8	H	14/4	STOW	93
4BWSE503DS	60170093	5	208/230	3	1750	24.2/22.1	63.6	E	14/4	STOW	95
4BWSE504DS	60170097	5	460	3	1750	11	31.8	E	14/4	STOW	95
4BWSE753DS	60170094	7.5	208/230	3	1750	26.6/24.6	105	G	10/4	STOW	102
4BWSE754DS	60170098	7.5	460	3	1750	12.3	52.5	G	10/4	STOW	102

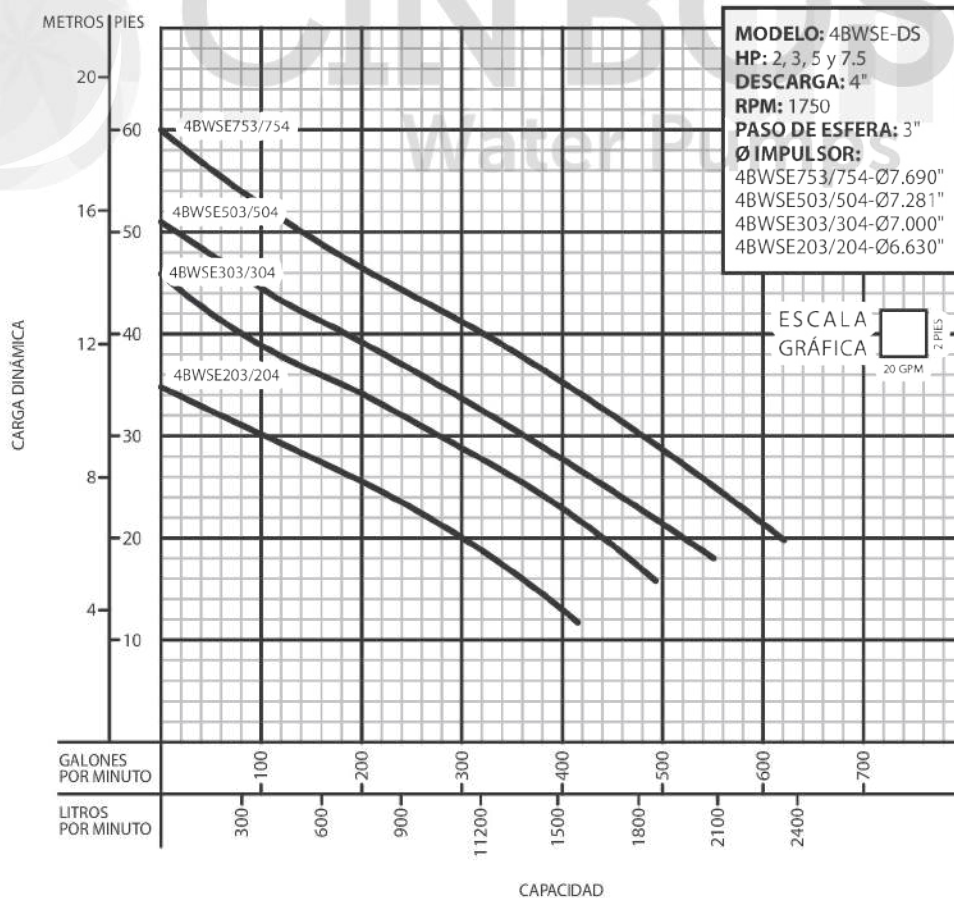

¡IMPORTANTE!

1. No utilice la bomba para bombear líquidos explosivos ni corrosivos.
2. Esta bomba no está aprobada para ser utilizada en piscinas, instalaciones recreativas, o cualquier aplicación donde el contacto humano con la bomba sea común.
3. No opere la bomba en seco por tiempo prolongado; puede dañar el motor o el sello.
4. Prueba realizada con agua, gravedad específica 1.0 @ 20 °C (68 °F); otros líquidos pueden variar el rendimiento.