

MOTOBOMBA AUTOCEBANTE AL8M

3.5 - 6 HP
Succión: 2"
Descarga: 2"



SUCCIÓN

2" (5.08 cm) brida roscada NPT horizontal

DESCARGA

2" (5.08 cm) NPT horizontal

CODO DE DESCARGA

Aluminio inyectado. Puede girar 90°.

CUERPO

Aluminio inyectado

VOLUTA

Hierro gris ASTM A-48 clase 30

ACOPLAMIENTO INTERMEDIO

Aluminio inyectado

IMPULSOR

Diseño: 3 álabes, tipo abierto balanceado estáticamente.

Material: hierro gris ASTM A-48 clase 30

VÁLVULA DE RETENCIÓN

Hule reforzado

EMPAQUES

Buna-N

SELLO

Diseño: tipo mecánico, lubricado por agua.

Material: cerámica parte estacionaria, anillo de carbón y sello de exclusión parte rotatoria, elastómero de Buna-N, resorte de acero inoxidable.

COLADOR Y ADAPTADORES DE MANGUERA

Plástico

MOTOR

Se ensambla a motor Tek-Pro modelo T160 de combustión interna a gasolina, monocilíndrico, de 7.5 HP, con ciclo de 4 tiempos, arranque retráctil manual y enfriamiento por aire.

MONTAJE

Base de acero y protector tubular

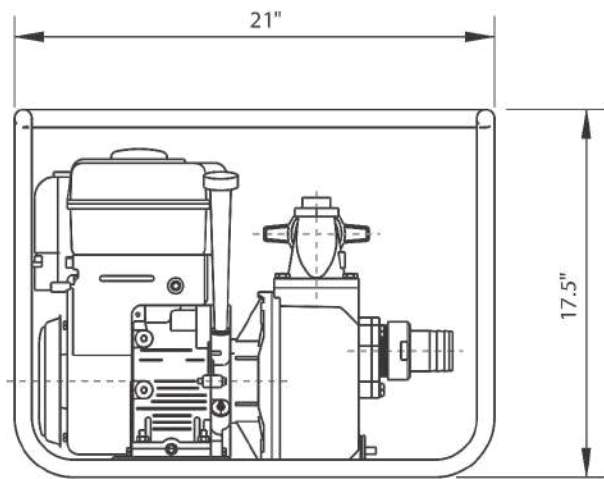
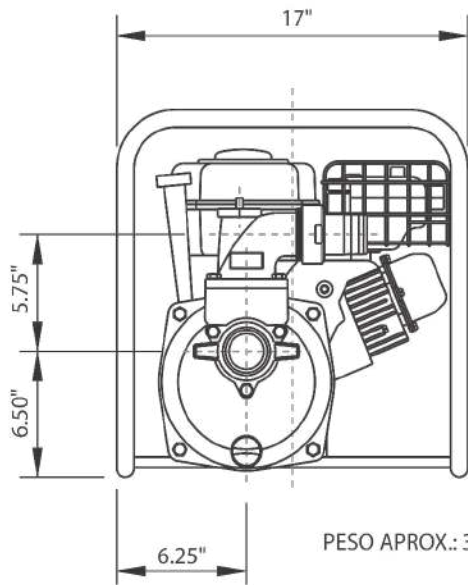

PESO APROX.: 33 kg

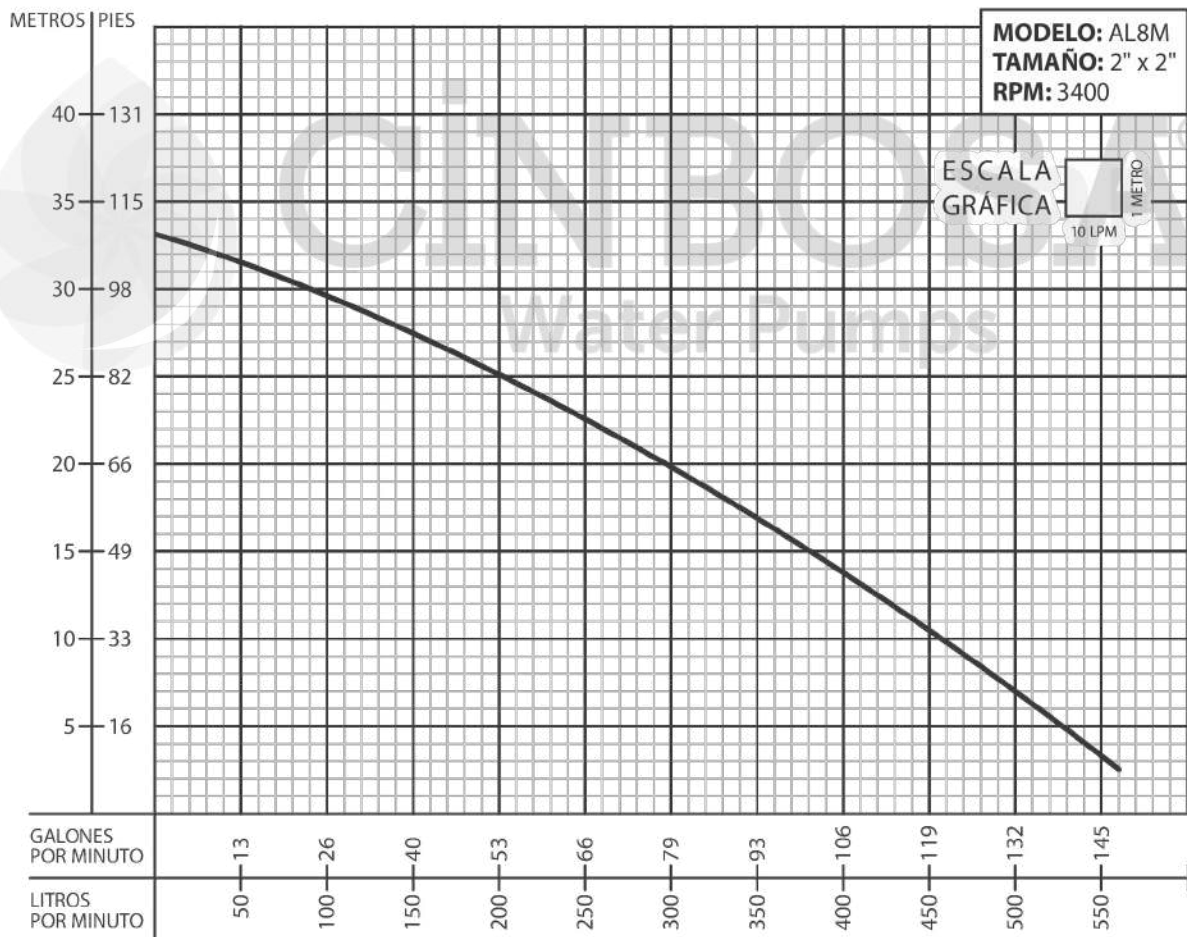

¡IMPORTANTE!

1. No utilice la bomba para bombear líquidos explosivos ni corrosivos.
2. Esta bomba no está aprobada para ser utilizada en piscinas, instalaciones recreativas, o cualquier aplicación donde el contacto humano con la bomba sea común.
3. La bomba puede operar en seco por un largo período sin que se dañe el motor y/o sello.
4. Prueba realizada con agua, gravedad específica 1.0 @ 20 °C (68 °F); otros líquidos pueden variar el rendimiento.